

PA10



Ribaltabile, basculante con rampe
disponibile in versione T.A.T.S. o
commerciale per trasporto veicoli



Modello	Model	Modèle	Modell	PA10
Peso a pieno carico	Full load weight	Poids total en charge	Zulässiges Gesamtgewicht	T.A.T.S. 1000-700 Kg commerciale 1000/750 Kg
Peso a vuoto	Empty weight	Poids à vide	Leergewicht	250 kg
Portata utile	Capacity	Charge utile	Nutzlast	T.A.T.S. 750-450 Kg commerciale 750/500 Kg
Lunghezza max	Max length	Longueur max	Max. Länge	440 cm
Larghezza max	Width	Largeur max	Max. Breite	205 cm
Altezza	Height	Hauteur	Höhe	66 cm
Dimensioni utili di carico	Carrying capacity	Dimensions utiles de chargement	Nutzmaße der Ladung	307x158 cm
Altezza piano di carico	Flatbed height	Hauteur plancher de chargement	Höhe der Ladefläche	50 cm
Ruote	Wheels	Roues	Räder	165 R 13

- PIANO DI CARICO BASCULANTE
- FRENO A REPULSIONE MECCANICA CON SBLOCCO AUTOREVERSE PER RETROMARCIA
- SOSPENSIONE A BARRA DI TORSIONE SU GOMMA A RUOTE INDIPENDENTI
- TELAIO PROFILATO DI LAMIERA GROSSO SPESSORE ZINCATA A CALDO
- RUOTE DI GRANDE DIAMETRO DI TIPO AUTOMOBILISTICO
- ARGANO MECCANICO
- PEDANE DI CARICO IN ALLUMINIO DI GROSSO SPESSORE
- IMPIANTO LUCI A NUOVA NORMATIVA COMPRESIVO DI RETROMARCIA
- RUOTINO DI STAZIONAMENTO ZINCATO A CALDO CON CUSCINETTO PER MINIMO SFORZO IN ALZATA

- TILTING LOADING PLATFORM
- MECHANICAL OVER-RUN BRAKE WITH AUTOREVERSE RELEASE FOR REVERSING
- TORSION BAR SUSPENSION ON TYRE WITH INDEPENDENT WHEELS
- THICK, HOT-DIP GALVANISED SHEET METAL PROFILED CHASSIS
- CAR WHEELS WITH A LARGE DIAMETER
- MECHANICAL WINCH
- THICK ALUMINIUM LOADING PLATFORMS
- LIGHTING SYSTEM COMPLIANT WITH NEW REGULATIONS INCLUDING REVERSING
- HOT-DIP GALVANISED PARKING BRAKE WITH BEARING FOR MINIMAL STRAIN DURING LIFTING

- PLANCHER DE CHARGEMENT BASCULANT
- FREIN À RÉPULSION MÉCANIQUE AVEC DÉBLOCAGE AUTOMATIQUE EN MARCHÉ ARRIÈRE
- SUSPENSION À BARRÉ DE TORSION SUR PNEUS À ROUES INDÉPENDANTES
- CHÂSSIS PROFILÉ EN TÔLE DE GROSSE ÉPAISSEUR GALVANISÉE À CHAUD
- ROUES DE GRAND DIAMÈTRE DE TYPE AUTOMOBILE
- TREUIL MÉCANIQUE
- PASSERELLE DE CHARGEMENT EN ALUMINIUM DE GROSSE ÉPAISSEUR
- INSTALLATION ÉCLAIRAGE CONFORME À LA NOUVELLE LÉGISLATION COMPRENANT LA MARCHÉ ARRIÈRE
- ROUE JOCKEY DE STATIONNEMENT GALVANISÉE À CHAUD AVEC COUSSINET POUR UN EFFORT MINIMUM EN LEVÉE

- KIPPBARE LADEFLÄCHE
- MECHANISCHE AUFLAUFbremSE MIT RÜCKFAHRAUTOMATIK
- EINZELRADAUFHÄNGUNG MIT DREHSTABFEDERUNG AUF GUMMI
- PROFILRAHMEN AUS STARKEM, FEUERVERZINKTEM BLECH
- RÄDER MIT GROSSEM DURCHMESSER, TYP PKW
- MECHANISCHE WINDE
- LADEBRÜCKE AUS STARKEM ALUMINIUM
- LICHTANLAGE GEM. DEN NEUEN VORSCHRIFTEN EINSCHL. RÜCKFAHRLICHTHE
- FEUERVERZINKTES FESTSTELLRAD MIT LAGER FÜR MINIMALE ANSTRENGUNG BEIM ANHEBEN

PRINCIPALI
ACCESSORI
E FUNZIONI

MAIN
ACCESSORIES
AND FUNCTIONS

PRINCIPAUX
ACCESSOIRES
ET FONCTIONS

HAUPTZUBEHÖR
UND
FUNKTIONEN

PA10



SCHEDA TECNICA

TECHNICAL DATA SHEET

FICHE TECHNIQUE

TECHNISCHES DATENBLATT

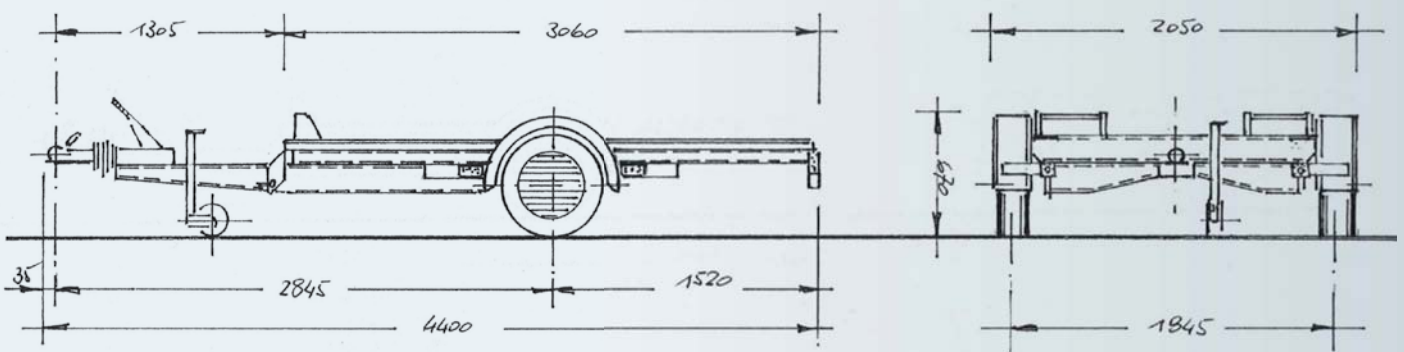

PER INFORMAZIONI E PREZZI POTETE CONSULTARE IL NOSTRO SITO INTERNET OPPURE RIVOLGERVI PRESSO UN RIVENDITORE DI ZONA.
Per tutti i modelli la ruota di scorta è optional.
Dati e misure del presente catalogo sono semplicemente indicativi e non impegnativi.
La ditta si riserva qualsiasi modifica senza preavviso.

FOR INFORMATION AND PRICES YOU CAN VISIT OUR WEBSITE OR CONTACT YOUR LOCAL DEALER.
For all models, the spare tyre is optional.
The data and measurements in this catalogue are merely approximate and not binding. The company reserves the right to make any changes without notice.

POUR TOUTES INFORMATIONS ET POUR CONNAÎTRE UN PRIX, CONSULTEZ NOTRE SITE INTERNET OU BIEN ADRESSEZ-VOUS À UN REVENDEUR.
La roue de secours est en option sur tous les modèles.
Les données et les mesures figurant dans le catalogue sont mentionnées à titre purement indicatif et ne constituent nullement un engagement. L'entreprise se réserve le droit d'effectuer des modifications sans préavis.





INFORMATIONEN ZU PREISEN FINDEN SIE AUF UNSERER INTERNETSEITE, ODER WENDEN SIE SICH AN EINEN HÄNDLER IN IHRER NÄHE.
Das Ersatzrad ist bei allen Modellen Sonderzubehör.
Die Daten und Maße des vorliegenden Katalogs verstehen sich allein zur Information und sind nicht verbindlich. Die Firma behält sich das Recht vor, Änderungen ohne vorherigen Hinweis vorzunehmen.

PA14



Ribaltabile, basculante con rampe
disponibile in versione T.A.T.S. o
commerciale per trasporto veicoli



 Modello	 Model	 Modèle	 Modell	PA14
Peso a pieno carico	Full load weight	Poids total en charge	Zulässiges Gesamtgewicht	T.A.T.S. 1500-950/1400-950/1300-950 1200-950/1100-950/1000-950 Kg Commerciale 1400 o 1200 Kg
Peso a vuoto	Empty weight	Poids à vide	Leergewicht	350 kg
Portata utile	Capacity	Charge utile	Nutzlast	T.A.T.S. 1150-600/1050-600/950-600 850-600/750-600/650-600 Kg commerciale 1050 o 850 Kg
Lunghezza max	Max length	Longueur max	Max. Länge	508 cm
Larghezza max	Width	Largeur max	Max. Breite	204 cm
Altezza	Height	Hauteur	Höhe	55 cm
Dimensioni utili di carico	Carrying capacity	Dimensions utiles de chargement	Nutzmaße der Ladung	356x200 cm
Altezza piano di carico	Flatbed height	Hauteur plancher de chargement	Höhe der Ladefläche	55 cm
Ruote	Wheels	Roues	Räder	195/55 R 10

- PIANO DI CARICO BASCULANTE
- FRENO A REPULSIONE MECCANICA CON SBLOCCO AUTOREVERSE PER RETROMARCIA
- SOSPENSIONE A BARRA DI TORSIONE SU GOMMA A RUOTE INDIPENDENTI
- TELAIO PROFILATO DI LAMIERA GROSSO SPESSORE ZINCATA A CALDO
- ARGANO MECCANICO
- PEDANE DI CARICO IN ALLUMINIO DI GROSSO SPESSORE
- IMPIANTO LUCI A NUOVA NORMATIVA COMPRESIVO DI RETROMARCIA
- RUOTINO DI STAZIONAMENTO ZINCATO A CALDO CON CUSCINETTO PER MINIMO SFORZO IN ALZATA

- TILTING LOADING PLATFORM
- MECHANICAL OVER-RUN BRAKE WITH AUTOREVERSE RELEASE FOR REVERSING
- TORSION BAR SUSPENSION ON TYRE WITH INDEPENDENT WHEELS
- THICK, HOT-DIP GALVANISED SHEET METAL PROFILED CHASSIS
- MECHANICAL WINCH
- THICK ALUMINIUM LOADING PLATFORMS
- LIGHTING SYSTEM COMPLIANT WITH NEW REGULATIONS INCLUDING REVERSING
- HOT-DIP GALVANISED PARKING BRAKE WITH BEARING FOR MINIMAL STRAIN DURING LIFTING

- PLANCHER DE CHARGEMENT BASCULANT
- FREIN À RÉPULSION MÉCANIQUE AVEC DÉBLOCAGE AUTOMATIQUE EN MARCHÉ ARRIÈRE
- SUSPENSION À BARRÉ DE TORSION SUR PNEUS À ROUES INDÉPENDANTES
- CHÂSSIS PROFILÉ EN TÔLE DE GROSSE ÉPAISSEUR GALVANISÉE À CHAUD
- TREUIL MÉCANIQUE
- PASSERELLE DE CHARGEMENT EN ALUMINIUM DE GROSSE ÉPAISSEUR
- INSTALLATION ÉCLAIRAGE CONFORME À LA NOUVELLE LÉGISLATION COMPRENANT LA MARCHÉ ARRIÈRE
- ROUE JOCKEY DE STATIONNEMENT GALVANISÉE À CHAUD AVEC COUSSINET POUR UN EFFORT MINIMUM EN LEVÉE

- KIPPBARE LADEFLÄCHE
- MECHANISCHE AUFLAUFbremSE MIT RÜCKFAHRAUTOMATIK
- EINZELRADAUFHÄNGUNG MIT DREHSTABFEDERUNG AUF GUMMI
- PROFILRAHMEN AUS STARKEM, FEUERVERZINKTEM BLECH
- MECHANISCHE WINDE
- LADEBRÜCKE AUS STARKEM ALUMINIUM
- LICHTANLAGE GEM. DEN NEUEN VORSCHRIFTEN EINSCHL. RÜCKFAHRLICHTER
- FEUERVERZINKTES FESTSTELLRAD MIT LAGER FÜR MINIMALE ANSTRENGUNG BEIM ANHEBEN

PRINCIPALI
ACCESSORI
E FUNZIONI

MAIN
ACCESSORIES
AND FUNCTIONS

PRINCIPAUX
ACCESSOIRES
ET FONCTIONS

HAUPTZUBEHÖR
UND
FUNKTIONEN

PA14

SCHEDA TECNICA

TECHNICAL DATA SHEET

FICHE TECHNIQUE

TECHNISCHES DATENBLATT

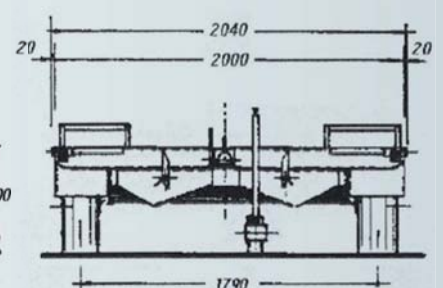
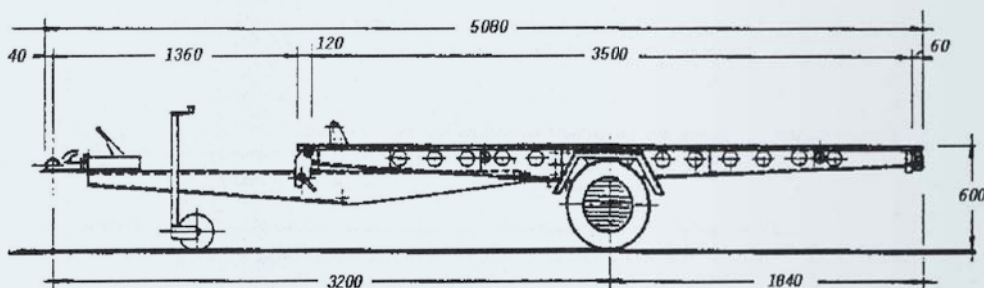

PER INFORMAZIONI E PREZZI POTETE CONSULTARE IL NOSTRO SITO INTERNET OPPURE RIVOLGERVI PRESSO UN RIVENDITORE DI ZONA.
Per tutti i modelli la ruota di scorta è optional.
Dati e misure del presente catalogo sono semplicemente indicativi e non impegnativi.
La ditta si riserva qualsiasi modifica senza preavviso.

FOR INFORMATION AND PRICES YOU CAN VISIT OUR WEBSITE OR CONTACT YOUR LOCAL DEALER.
For all models, the spare tyre is optional.
The data and measurements in this catalogue are merely approximate and not binding. The company reserves the right to make any changes without notice.

POUR TOUTES INFORMATIONS ET POUR CONNAÎTRE UN PRIX, CONSULTEZ NOTRE SITE INTERNET OU BIEN ADRESSEZ-VOUS À UN REVENDEUR.
La roue de secours est en option sur tous les modèles.
Les données et les mesures figurant dans le catalogue sont mentionnées à titre purement indicatif et ne constituent nullement un engagement. L'entreprise se réserve le droit d'effectuer des modifications sans préavis.

INFORMATIONEN ZU PREISEN FINDEN SIE AUF UNSERER INTERNETSEITE, ODER WENDEN SIE SICH AN EINEN HÄNDLER IN IHRER NÄHE.
Das Ersatzrad ist bei allen Modellen Sonderzubehör.
Die Daten und Maße des vorliegenden Katalogs verstehen sich allein zur Information und sind nicht verbindlich. Die Firma behält sich das Recht vor, Änderungen ohne vorherigen Hinweis vorzunehmen.



BASCULANTE CON MARTINETTO MECCANICO
TILTING WITH MECHANICAL JACK
BASCULEMENT AVEC VÉRIN MÉCANIQUE
KIPPVORRICHTUNG MIT MECHANISCHER WINDE

***omologato pianale
trasporto cose**



Modello	Model	Modèle	Modell	PA15
Peso a pieno carico	Full load weight	Poids total en charge	Zulässiges Gesamtgewicht	1500/1200/950 Kg
Peso a vuoto	Empty weight	Poids à vide	Leergewicht	450 kg
Portata utile	Capacity	Charge utile	Nutzlast	1050/750/500 Kg
Lunghezza max	Max length	Longueur max	Max. Länge	558 cm
Larghezza max	Width	Largeur max	Max. Breite	208 cm
Altezza	Height	Hauteur	Höhe	130 cm
Dimensioni utili di carico	Carrying capacity	Dimensions utiles de chargement	Nutzmaße der Ladung	400x195 cm
Altezza sponde	Side panel height	Hauteur ridelles	Höhe der Bordwände	3 cm
Altezza piano di carico	Flatbed height	Hauteur plancher de chargement	Höhe der Ladefläche	52 cm
Ruote	Wheels	Roues	Räder	195/55 R 10

- GRANDE PIANO DI CARICO IDEALE PER CARICARE COSE O VEICOLI
- ROBUSTA RAMPA DI CARICO IDEALE PER SALIRE QUALSIASI VEICOLO
- ARGANO MECCANICO
- FERMARUOTA REGISTRABILE IN ALTEZZA E LUNGHEZZA
- MARTINETTO MECCANICO PER FACILE UTILIZZO BASCULANTE
- FRENO A REPULSIONE MECCANICA CON SBLOCCO AUTOREVERSE PER RETROMARCIA
- SOSPENSIONE A BARRA DI TORSIONE SU GOMMA A RUOTE INDIPENDENTI
- TELAIO PROFILATO DI LAMIERA GROSSO SPESSORE ZINCATA A CALDO
- PIANO DI CARICO IN MULTISTRATO MARINO ANTISCIVOLO E LAMIERA GROSSO SPESSORE
- IMPIANTO LUCI A NUOVA NORMATIVA COMPRENSIVO DI RETROMARCIA
- ROBUSTI GANCI AD ANELLO PER FISSARE CON SICUREZZA OGNI TIPO DI CARICO
- RUOTINO DI STAZIONAMENTO ZINCATO A CALDO CON CUSCINETTO PER MINIMO SFORZO IN ALZATA

- LARGE LOADING PLATFORM IDEAL FOR LOADING GOODS OR VEHICLES
- STURDY LOADING RAMP, IDEAL FOR MOUNTING ANY VEHICLE
- MECHANICAL WINCH
- HEIGHT- AND LENGTH-ADJUSTABLE WHEEL CHOCK
- MECHANICAL TILTING JACK FOR EASY USE
- MECHANICAL OVER-RUN BRAKE WITH AUTOREVERSE RELEASE FOR REVERSING
- TORSION BAR SUSPENSION ON TYRE WITH INDEPENDENT WHEELS
- THICK, HOT-DIP GALVANISED SHEET METAL PROFILED CHASSIS
- NON-SLIP MARINE PLYWOOD LOADING PLATFORM METAL LOADING
- LIGHTING SYSTEM COMPLIANT WITH NEW REGULATIONS INCLUDING REVERSING
- STURDY RING HOOKS TO SECURE ALL TYPES OF LOAD SAFELY
- HOT-DIP GALVANISED PARKING BRAKE WITH BEARING FOR MINIMAL STRAIN DURING LIFTING

- GRAND PLANCHER DE CHARGEMENT IDÉAL POUR CHARGER LES OBJETS OU LES VÉHICULES
- SOLIDE RAMPE DE CHARGEMENT POUR CHARGER TOUT TYPE DE VÉHICULE
- TREUIL MÉCANIQUE
- CALE DE ROUE AJUSTABLE EN HAUTEUR ET EN LONGUEUR
- VÉRIN MÉCANIQUE POUR UTILISATION FACILE BASCULANT
- FREIN À RÉPULSION MÉCANIQUE AVEC DÉBLOCAGE AUTOMATIQUE EN MARCHÉ ARRIÈRE
- SUSPENSION À BARRÉ DE TORSION SUR PNEUS À ROUES INDÉPENDANTES
- CHÂSSIS PROFILÉ EN TÔLE DE GROSSE ÉPAISSEUR GALVANISÉE À CHAUD
- PLANCHER DE CHARGEMENT EN MULTICOUCHE MARIN ANTIDÉRAPANT
- INSTALLATION ÉCLAIRAGE CONFORME À LA NOUVELLE LÉGISLATION COMPRENANT LA MARCHÉ ARRIÈRE
- SOLIDES CROCHETS D'ATTACHE PRÉSENTS SUR LE PLANCHER POUR FIXER EN TOUTE SÉCURITÉ TOUT TYPE DE CHARGEMENT
- ROUE JOCKEY DE STATIONNEMENT GALVANISÉE À CHAUD AVEC COUSSINET POUR UN EFFORT MINIMUM EN LEVÉE

- GROSSE LADEFLÄCHE - IDEAL FÜR DEN GÜTER- ODER FAHRZEUGTRANSPORT
- ROBUSTE LADERAMPE - IDEAL FÜR FAHRZEUGE JEDER ART
- MECHANISCHE WINDE
- HÖHEN- UND LÄNGENVERSTELLBARER RADFESTSTELLER
- MECHANISCHE WINDE FÜR DIE EINFACHE BENUTZUNG DER KIPPVORRICHTUNG
- MECHANISCHE AUFLAUFBREMSSE MIT RÜCKFAHRAUTOMATIK
- EINZELRADAUFHÄNGUNG MIT DREHSTABFEDERUNG AUF GUMMI
- PROFILRAHMEN AUS STARKEM, FEUERVERZINKTEM BLECH
- LADEFLÄCHE AUS RUTSCHFESTEM UND WASSERFEST VERLEIMTEM SPERRHOLZ
- LICHTANLAGE GEM. DEN NEUEN VORSCHRIFTEN EINSCHL. RÜCKFAHRLEUCHTE
- ROBUSTE RINGHAKEN AUF DER PLATTFORM ER MÖGLICHEN DIE SICHERUNG JEDER ART VON LADUNG
- FEUERVERZINKTES FESTSTELLRAD MIT LAGER FÜR MINIMALE ANSTRENGUNG BEIM ANHEBEN

PRINCIPALI
ACCESSORI
E FUNZIONI

MAIN
ACCESSORIES
AND FUNCTIONS

PRINCIPAUX
ACCESSOIRES
ET FONCTIONS

HAUPTZUBEHÖR
UND
FUNKTIONEN

PA15



SCHEDA TECNICA

TECHNICAL DATA SHEET

FICHE TECHNIQUE

TECHNISCHES DATENBLATT

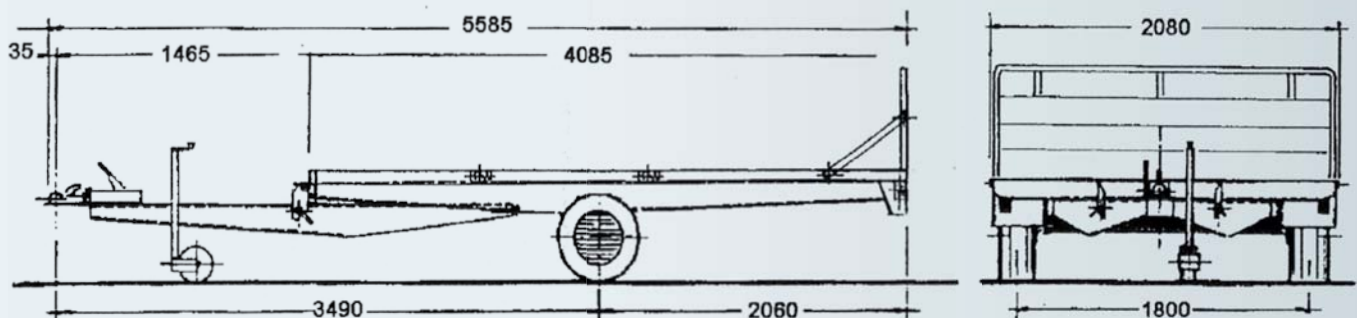

PER INFORMAZIONI E PREZZI POTETE CONSULTARE IL NOSTRO SITO INTERNET OPPURE RIVOLGERVI PRESSO UN RIVENDITORE DI ZONA.
Per tutti i modelli la ruota di scorta è optional. Dati e misure del presente catalogo sono semplicemente indicativi e non impegnativi. La ditta si riserva qualsiasi modifica senza preavviso.

FOR INFORMATION AND PRICES YOU CAN VISIT OUR WEBSITE OR CONTACT YOUR LOCAL DEALER. For all models, the spare tyre is optional. The data and measurements in this catalogue are merely approximate and not binding. The company reserves the right to make any changes without notice.

POUR TOUTES INFORMATIONS ET POUR CONNAÎTRE UN PRIX, CONSULTEZ NOTRE SITO INTERNET OU BIEN ADRESSEZ-VOUS À UN REVENDEUR.
La roue de secours est en option sur tous les modèles. Les données et les mesures figurant dans le catalogue sont mentionnées à titre purement indicatif et ne constituent nullement un engagement. L'entreprise se réserve le droit d'effectuer des modifications sans préavis.

INFORMATIONEN ZU PREISEN FINDEN SIE AUF UNSERER INTERNETSEITE, ODER WENDEN SIE SICH AN EINEN HÄNDLER IN IHRER NÄHE.
Das Ersatzrad ist bei allen Modellen Sonderzubehör. Die Daten und Maße des vorliegenden Katalogs verstehen sich allein zur Information und sind nicht verbindlich. Die Firma behält sich das Recht vor, Änderungen ohne vorherigen Hinweis vorzunehmen.



BASCULANTE CON MARTINETTO MECCANICO
TILTING WITH MECHANICAL JACK
BASCULEMENT AVEC VÉRIN MÉCANIQUE
KIPVORRICHTUNG MIT MECHANISCHER WINDE

***omologato cassone**
trasporto cose



Modello	Model	Modèle	Modell	PA15C
Peso a pieno carico	Full load weight	Poids total en charge	Zulässiges Gesamtgewicht	1500/1200/950 Kg
Peso a vuoto	Empty weight	Poids à vide	Leergewicht	480 kg
Portata utile	Capacity	Charge utile	Nutzlast	1020/720/470 Kg
Lunghezza max	Max length	Longueur max	Max. Länge	558 cm
Larghezza max	Width	Largeur max	Max. Breite	208 cm
Altezza	Height	Hauteur	Höhe	130 cm
Dimensioni utili di carico	Carrying capacity	Dimensions utiles de chargement	Nutzmaße der Ladung	400x202 cm
Altezza sponde	Side panel height	Hauteur ridelles	Höhe der Bordwände	35 cm
Altezza piano di carico	Flatbed height	Hauteur plancher de chargement	Höhe der Ladefläche	52 cm
Ruote	Wheels	Roues	Räder	195/55 R 10

- GRANDE PIANO DI CARICO IDEALE PER CARICARE COSE O VEICOLI
- ROBUSTA RAMPA DI CARICO IDEALE PER SALIRE QUALSIASI VEICOLO
- MARTINETTO MECCANICO PER FACILE UTILIZZO BASCULANTE
- SPONDE IN ALLUMINIO ANODIZZATO APRIBILI E SMONTABILI
- FRENO A REPULSIONE MECCANICA CON SBLOCCO AUTOREVERSE PER RETROMARCIA
- SOSPENSIONE A BARRA DI TORSIONE SU GOMMA A RUOTE INDIPENDENTI
- TELAIO PROFILATO DI LAMIERA GROSSO SPESSORE ZINCATA A CALDO
- PIANO DI CARICO IN MULTISTRATO MARINO ANTISCIVOLO E LAMIERA GROSSO SPESSORE
- IMPIANTO LUCI A NUOVA NORMATIVA COMPRESIVO DI RETROMARCIA
- ROBUSTI GANCI AD ANELLO PER FISSARE CON SICUREZZA OGNI TIPO DI CARICO
- RUOTINO DI STAZIONAMENTO ZINCATO A CALDO CON CUCCINETTO PER MINIMO SFORZO IN ALZATA

- LARGE LOADING PLATFORM IDEAL FOR LOADING GOODS OR VEHICLES
- STURDY LOADING RAMP, IDEAL FOR MOUNTING ANY VEHICLE
- MECHANICAL TILTING JACK FOR EASY USE
- ANODISED ALUMINIUM SIDE PANELS THAT CAN BE OPENED AND DETACHED
- MECHANICAL OVER-RUN BRAKE WITH AUTOREVERSE RELEASE FOR REVERSING
- TORSION BAR SUSPENSION ON TYRE WITH INDEPENDENT WHEELS
- THICK, HOT-DIP GALVANISED SHEET METAL PROFILED CHASSIS
- NON-SLIP MARINE PLYWOOD LOADING PLATFORM METAL LOADING
- LIGHTING SYSTEM COMPLIANT WITH NEW REGULATIONS INCLUDING REVERSING
- STURDY RING HOOKS TO SECURE ALL TYPES OF LOAD SAFELY
- HOT-DIP GALVANISED PARKING BRAKE WITH BEARING FOR MINIMAL STRAIN DURING LIFTING

- GRAND PLANCHER DE CHARGEMENT IDÉAL POUR CHARGER LES OBJETS OU LES VÉHICULES
- SOLIDE RAMPE DE CHARGEMENT POUR CHARGER TOUT TYPE DE VÉHICULE
- VÉRIN MÉCANIQUE POUR UTILISATION FACILE BASCULANT
- RIDEELLES EN ALUMINIUM ANODISÉ OUVRABLES ET DÉMONTABLES
- FREIN À RÉPULSION MÉCANIQUE AVEC DÉBLOCAGE AUTOMATIQUE EN MARCHÉ ARRIÈRE
- SUSPENSION À BARRE DE TORSION SUR PNEUS À ROUES INDÉPENDANTES
- CHÂSSIS PROFILÉ EN TÔLE DE GROSSE ÉPAISSEUR GALVANISÉE À CHAUD
- PLANCHER DE CHARGEMENT EN MULTICOUCHE MARIN ANTIDÉRAPANT
- INSTALLATION ÉCLAIRAGE CONFORME À LA NOUVELLE LÉGISLATION COMPRENANT LA MARCHÉ ARRIÈRE
- SOLIDES CROCHETS D'ATTACHE PRÉSENTS SUR LE PLANCHER POUR FIXER EN TOUTE SÉCURITÉ TOUT TYPE DE CHARGEMENT
- ROUE JOCKEY DE STATIONNEMENT GALVANISÉE À CHAUD AVEC COUSSINET POUR UN EFFORT MINIMUM EN LEVÉE

- GROSSE LADEFLÄCHE - IDEAL FÜR DEN GÜTER- ODER FAHRZEUGTRANSPORT
- ROBUSTE LADERAMPE - IDEAL FÜR FAHRZEUGE JEDER ART
- MECHANISCHE WINDE FÜR DIE EINFACHE BENUTZUNG DER KIPVORRICHTUNG
- ABKLAPPBARE UND ABNEHMBARE BORDWÄNDE AUS ELOXIERTEM ALUMINIUM
- MECHANISCHE AUFLAUFbremSE MIT RÜCKFAHRAUTOMATIK
- EINZELRADAUFHÄNGUNG MIT DREHSTABFEDERUNG AUF GUMMI
- PROFILRAHMEN AUS STARKEM, FEUERVERZINKTEM BLECH
- LADEFLÄCHE AUS RUTSCHFESTEM UND WASSERFEST VERLEIMTEM SPERRHOLZ
- LICHTANLAGE GEM. DEN NEUEN VORSCHRIFTEN EINSCHL. RÜCKFAHRLUCHE
- ROBUSTE RINGHAKEN AUF DER PLATTFORM ER MÖGLICHEN DIE SICHERUNG JEDER ART VON LADUNG
- FEUERVERZINKTES FESTSTELLRAD MIT LAGER FÜR MINIMALE ANSTRENGUNG BEIM ANHEBEN

PRINCIPALI
ACCESSORI
E FUNZIONI

MAIN
ACCESSORIES
AND FUNCTIONS

PRINCIPAUX
ACCESSOIRES
ET FONCTIONS

HAUPTZUBEHÖR
UND
FUNKTIONEN

PA15C



SCHEDA TECNICA

TECHNICAL DATA SHEET

FICHE TECHNIQUE

TECHNISCHES DATENBLATT

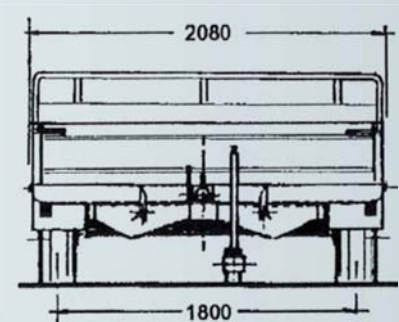
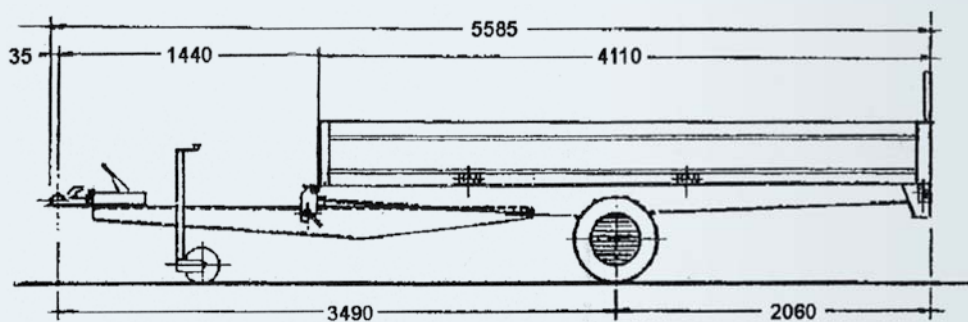

PER INFORMAZIONI E PREZZI POTETE CONSULTARE IL NOSTRO SITO INTERNET OPPURE RIVOLGERVI PRESSO UN RIVENDITORE DI ZONA.
Per tutti i modelli la ruota di scorta è optional. Dati e misure del presente catalogo sono semplicemente indicativi e non impegnativi. La ditta si riserva qualsiasi modifica senza preavviso.

FOR INFORMATION AND PRICES YOU CAN VISIT OUR WEBSITE OR CONTACT YOUR LOCAL DEALER. For all models, the spare tyre is optional. The data and measurements in this catalogue are merely approximate and not binding. The company reserves the right to make any changes without notice.

POUR TOUTES INFORMATIONS ET POUR CONNAÎTRE UN PRIX, CONSULTEZ NOTRE SITE INTERNET OU BIEN ADRESSEZ-VOUS À UN REVENDEUR.
La roue de secours est en option sur tous les modèles. Les données et les mesures figurant dans le catalogue sont mentionnées à titre purement indicatif et ne constituent nullement un engagement. L'entreprise se réserve le droit d'effectuer des modifications sans préavis.

INFORMATIONEN ZU PREISEN FINDEN SIE AUF UNSERER INTERNETSEITE, ODER WENDEN SIE SICH AN EINEN HÄNDLER IN IHRER NÄHE.
Das Ersatzrad ist bei allen Modellen Sonderzubehör. Die Daten und Maße des vorliegenden Katalogs verstehen sich allein zur Information und sind nicht verbindlich. Die Firma behält sich das Recht vor, Änderungen ohne vorherigen Hinweis vorzunehmen.



via Nazionale 99 - 52011 Soci (Arezzo) Italy
cresci@crescirimorchi.it www.crescirimorchi.it



BASCULANTE CON RAMPE
TILTING WITH RAMPS
BASCULEMENT AVEC RAMPES
KIPPVORRICHTUNG MIT RAMPEN



Modello	Model	Modèle	Modell	PA20
Peso a pieno carico	Full load weight	Poids total en charge	Zulässiges Gesamtgewicht	2500/2200/2000/1700/1500 Kg
Peso a vuoto	Empty weight	Poids à vide	Leergewicht	500 kg
Portata utile	Capacity	Charge utile	Nutzlast	2000/1700/1500/1200/1000 Kg
Lunghezza max	Max length	Longueur max	Max. Länge	566 cm
Larghezza max	Width	Largeur max	Max. Breite	203 cm
Altezza	Height	Hauteur	Höhe	60 cm
Dimensioni utili di carico	Carrying capacity	Dimensions utiles de chargement	Nutzmaße der Ladung	424x195 cm
Altezza piano di carico	Flatbed height	Hauteur plancher de chargement	Höhe der Ladefläche	55 cm
Ruote	Wheels	Roues	Räder	195/55 R 10

- PIANO DI CARICO BASCULANTE
- FRENO A REPULSIONE MECCANICA CON SBLOCCO AUTOREVERSE PER RETROMARCIA
- SOSPENSIONE A BARRA DI TORSIONE SU GOMMA A RUOTE INDIPENDENTI
- TELAIO PROFILATO TUBOLARE DI GROSSO SPESSORE ZINCATO A CALDO
- ARGANO MECCANICO
- PEDANE DI CARICO IN ALLUMINIO DI GROSSO SPESSORE
- IMPIANTO LUCI A NUOVA NORMATIVA COMPRENSIVO DI RETROMARCIA
- RUOTINO DI STAZIONAMENTO ZINCATO A CALDO CON CUSCINETTO PER MINIMO SFORZO IN ALZATA

- TILTING LOADING PLATFORM
- MECHANICAL OVER-RUN BRAKE WITH AUTOREVERSE RELEASE FOR REVERSING
- TORSION BAR SUSPENSION ON TYRE WITH INDEPENDENT WHEELS
- THICK, HOT-DIP GALVANIZED TUBULAR PROFILED CHASSIS
- MECHANICAL WINCH
- THICK ALUMINIUM LOADING PLATFORMS
- LIGHTING SYSTEM COMPLIANT WITH NEW REGULATIONS INCLUDING REVERSING
- HOT-DIP GALVANIZED PARKING BRAKE WITH BEARING FOR MINIMAL STRAIN DURING LIFTING

- PLANCHER DE CHARGEMENT BASCULANT
- FREIN À RÉPULSION MÉCANIQUE AVEC DÉBLOCAGE AUTOMATIQUE EN MARCHÉ ARRIÈRE
- SUSPENSION À BARRÉ DE TORSION SUR PNEUS À ROUES INDÉPENDANTES
- CHÂSSIS PROFILÉ TUBULAIRE DE GROSSE ÉPAISSEUR GALVANISÉ À CHAUD
- TREUIL MÉCANIQUE
- PASSERELLE DE CHARGEMENT EN ALUMINIUM DE GROSSE ÉPAISSEUR
- INSTALLATION ÉCLAIRAGE CONFORME À LA NOUVELLE LÉGISLATION COMPRENANT LA MARCHÉ ARRIÈRE
- ROUE JOCKEY DE STATIONNEMENT GALVANISÉ À CHAUD AVEC COUSSINET POUR UN EFFORT MINIMUM EN LEVÉE

- KIPPBARE LADEFLÄCHE
- MECHANISCHE AUFLAUFbremSE MIT RÜCKFAHRAUTOMATIK
- EINZELRADAUFHÄNGUNG MIT DREHSTABFEDERUNG AUF GUMMI
- PROFILRAHMEN AUS STARKEN, FEUERVERZINKTEN ROHREN
- MECHANISCHE WINDE
- LADEBRÜCKE AUS STARKEM ALUMINIUM
- LICHTANLAGE GEM. DEN NEUEN VORSCHRIFTEN EINSCHL. RÜCKFAHRLEUCHTE
- FEUERVERZINKTES FESTSTELLRAD MIT LAGER FÜR MINIMALE ANSTRENGUNG BEIM ANHEBEN

PRINCIPALI
ACCESSORI
E FUNZIONI

MAIN
ACCESSORIES
AND FUNCTIONS

PRINCIPAUX
ACCESSOIRES
ET FONCTIONS

HAUPTZUBEHÖR
UND
FUNKTIONEN

PA20



SCHEDA TECNICA

TECHNICAL DATA SHEET

FICHE TECHNIQUE

TECHNISCHES DATENBLATT

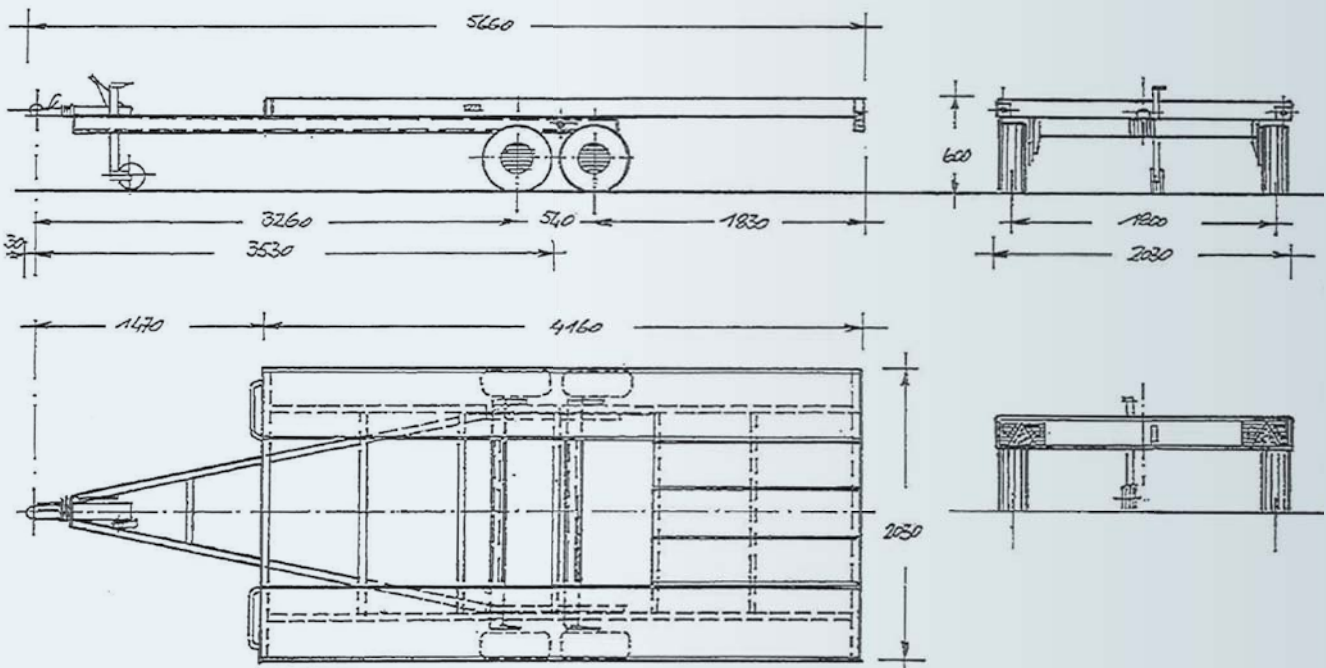

PER INFORMAZIONI E PREZZI POTETE CONSULTARE IL NOSTRO SITO INTERNET OPPURE RIVOLGERVI PRESSO UN RIVENDITORE DI ZONA.
Per tutti i modelli la ruota di scorta è optional.
Dati e misure del presente catalogo sono semplicemente indicativi e non impegnativi.
La ditta si riserva qualsiasi modifica senza preavviso.

FOR INFORMATION AND PRICES YOU CAN VISIT OUR WEBSITE OR CONTACT YOUR LOCAL DEALER.
For all models, the spare tyre is optional.
The data and measurements in this catalogue are merely approximate and not binding. The company reserves the right to make any changes without notice.

POUR TOUTES INFORMATIONS ET POUR CONNAÎTRE UN PRIX, CONSULTEZ NOTRE SITE INTERNET OU BIEN ADRESSEZ-VOUS À UN REVENDEUR.
La roue de secours est en option sur tous les modèles.
Les données et les mesures figurant dans le catalogue sont mentionnées à titre purement indicatif et ne constituent nullement un engagement. L'entreprise se réserve le droit d'effectuer des modifications sans préavis.

INFORMATIONEN ZU PREISEN FINDEN SIE AUF UNSERER INTERNETSEITE, ODER WENDEN SIE SICH AN EINEN HÄNDLER IN IHRER NÄHE.
Das Ersatzrad ist bei allen Modellen Sonderzubehör.
Die Daten und Maße des vorliegenden Katalogs verstehen sich allein zur Information und sind nicht verbindlich. Die Firma behält sich das Recht vor, Änderungen ohne vorherigen Hinweis vorzunehmen.



**BASCULANTE CON RAMPE
TILTING WITH RAMPS
BASCULEMENT AVEC RAMPES
KIPPVORRICHTUNG MIT RAMPEN**



Modello	Model	Modèle	Modell	PA30
Peso a pieno carico	Full load weight	Poids total en charge	Zulässiges Gesamtgewicht	3000/2800/2500/2200/2000/1700/1500 Kg
Peso a vuoto	Empty weight	Poids à vide	Leergewicht	600 kg
Portata utile	Capacity	Charge utile	Nutzlast	2400/2200/1900/1600/1400/1100/900 Kg
Lunghezza max	Max length	Longueur max	Max. Länge	598 cm
Larghezza max	Width	Largeur max	Max. Breite	210 cm
Altezza	Height	Hauteur	Höhe	65 cm
Dimensioni utili di carico	Carrying capacity	Dimensions utiles de chargement	Nutzmaße der Ladung	440x204 cm
Altezza piano di carico	Flatbed height	Hauteur plancher de chargement	Höhe der Ladefläche	55 cm
Ruote	Wheels	Roues	Räder	195/50 R 13C

- PIANO DI CARICO BASCULANTE
- FRENO A REPULSIONE MECCANICA CON SBLOCCO AUTOREVERSE PER RETROMARCIA
- SOSPENSIONE A BARRA DI TORSIONE SU GOMMA A RUOTE INDIPENDENTI
- TELAIO PROFILATO TUBOLARE DI GROSSO SPESSORE ZINCATO A CALDO
- ARGANO MECCANICO
- PEDANE DI CARICO IN ALLUMINIO DI GROSSO SPESSORE
- IMPIANTO LUCI A NUOVA NORMATIVA COMPRENSIVO DI RETROMARCIA
- RUOTINO DI STAZIONAMENTO ZINCATO A CALDO CON CUSCINETTO PER MINIMO SFORZO IN ALZATA

- TILTING LOADING PLATFORM
- MECHANICAL OVER-RUN BRAKE WITH AUTOREVERSE RELEASE FOR REVERSING
- TORSION BAR SUSPENSION ON TYRE WITH INDEPENDENT WHEELS
- THICK, HOT-DIP GALVANIZED TUBULAR PROFILED CHASSIS
- MECHANICAL WINCH
- THICK ALUMINIUM LOADING PLATFORMS
- LIGHTING SYSTEM COMPLIANT WITH NEW REGULATIONS INCLUDING REVERSING
- HOT-DIP GALVANIZED PARKING BRAKE WITH BEARING FOR MINIMAL STRAIN DURING LIFTING

- PLANCHER DE CHARGEMENT BASCULANT
- FREIN À RÉPULSION MÉCANIQUE AVEC DÉBLOCAGE AUTOMATIQUE EN MARCHÉ ARRIÈRE
- SUSPENSION À BARRÉ DE TORSION SUR PNEUS À ROUES INDÉPENDANTES
- CHÂSSIS PROFILÉ TUBULAIRE DE GROSSE ÉPAISSEUR GALVANISÉ À CHAUD
- TREUIL MÉCANIQUE
- PASSERELLE DE CHARGEMENT EN ALUMINIUM DE GROSSE ÉPAISSEUR
- INSTALLATION ÉCLAIRAGE CONFORME À LA NOUVELLE LÉGISLATION COMPRENANT LA MARCHÉ ARRIÈRE
- ROUE JOCKEY DE STATIONNEMENT GALVANISÉ À CHAUD AVEC COUSSINET POUR UN EFFORT MINIMUM EN LÈVÉE

- KIPPBARE LADEFÄCHE
- MECHANISCHE AUFLAUFbremSE MIT RÜCKFAHRAUTOMATIK
- EINZELRADAUFHÄNGUNG MIT DREHSTABFEDERUNG AUF GUMMI
- PROFILRAHMEN AUS STARKEN, FEUERVERZINKTEN ROHREN
- MECHANISCHE WINDE
- LADEBRÜCKE AUS STARKEM ALUMINIUM
- LICHTANLAGE GEM. DEN NEUEN VORSCHRIFTEN EINSCHL. RÜCKFAHRLEUCHTE
- FEUERVERZINKTES FESTSTELLRAD MIT LAGER FÜR MINIMALE ANSTRENGUNG BEIM ANHEBEN

PRINCIPALI
ACCESSORI
E FUNZIONI

MAIN
ACCESSORIES
AND FUNCTIONS

PRINCIPAUX
ACCESSOIRES
ET FONCTIONS

HAUPTZUBEHÖR
UND
FUNKTIONEN

PA30



SCHEDA TECNICA

TECHNICAL DATA SHEET

FICHE TECHNIQUE

TECHNISCHES DATENBLATT

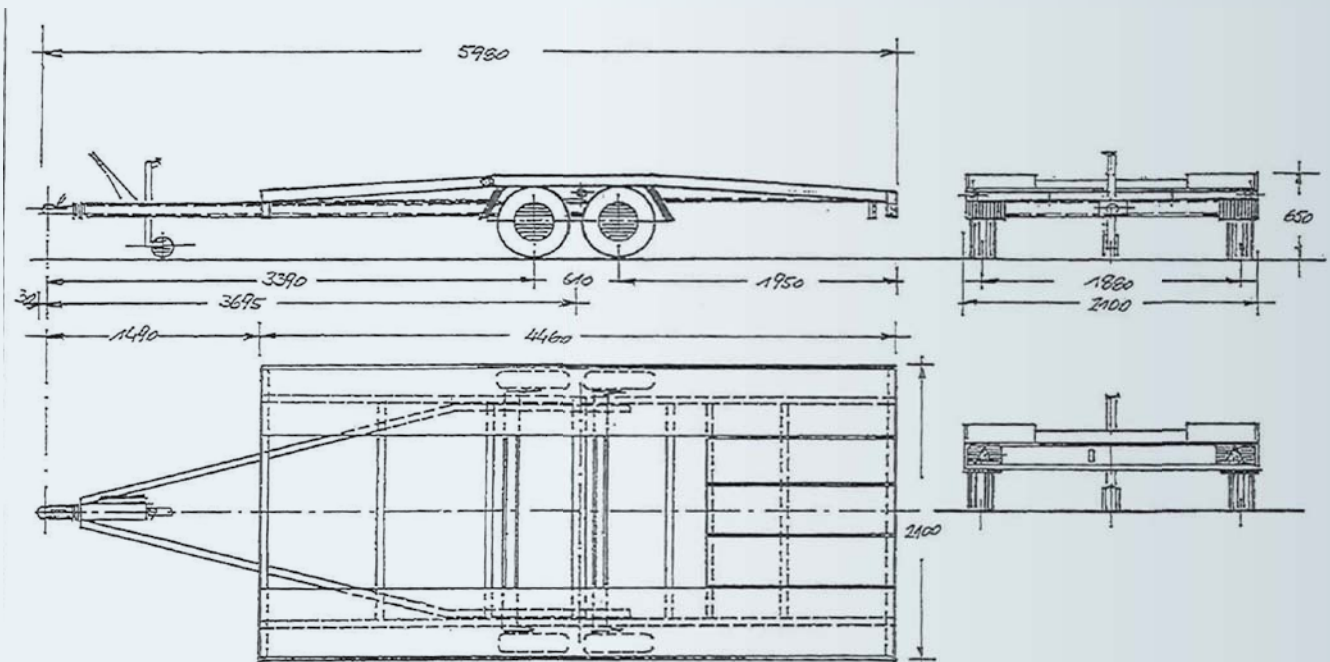

PER INFORMAZIONI E PREZZI POTETE CONSULTARE IL NOSTRO SITO INTERNET OPPURE RIVOLGERVI PRESSO UN RIVENDITORE DI ZONA.
Per tutti i modelli la ruota di scorta è optional.
Dati e misure del presente catalogo sono semplicemente indicativi e non impegnativi.
La ditta si riserva qualsiasi modifica senza preavviso.

FOR INFORMATION AND PRICES YOU CAN VISIT OUR WEBSITE OR CONTACT YOUR LOCAL DEALER.
For all models, the spare tyre is optional.
The data and measurements in this catalogue are merely approximate and not binding. The company reserves the right to make any changes without notice.

POUR TOUTES INFORMATIONS ET POUR CONNAÎTRE UN PRIX, CONSULTEZ NOTRE SITE INTERNET OU BIEN ADRESSEZ-VOUS À UN REVENDEUR.
La roue de secours est en option sur tous les modèles.
Les données et les mesures figurant dans le catalogue sont mentionnées à titre purement indicatif et ne constituent nullement un engagement. L'entreprise se réserve le droit d'effectuer des modifications sans préavis.

INFORMATIONEN ZU PREISEN FINDEN SIE AUF UNSERER INTERNETSEITE, ODER WENDEN SIE SICH AN EINEN HÄNDLER IN IHRER NÄHE.
Das Ersatzrad ist bei allen Modellen Sonderzubehör.
Die Daten und Maße des vorliegenden Katalogs verstehen sich allein zur Information und sind nicht verbindlich. Die Firma behält sich das Recht vor, Änderungen ohne vorherigen Hinweis vorzunehmen.







via Nazionale 99 - 52011 Soci (Arezzo) Italy
cresci@crescirimorchi.it www.crescirimorchi.it

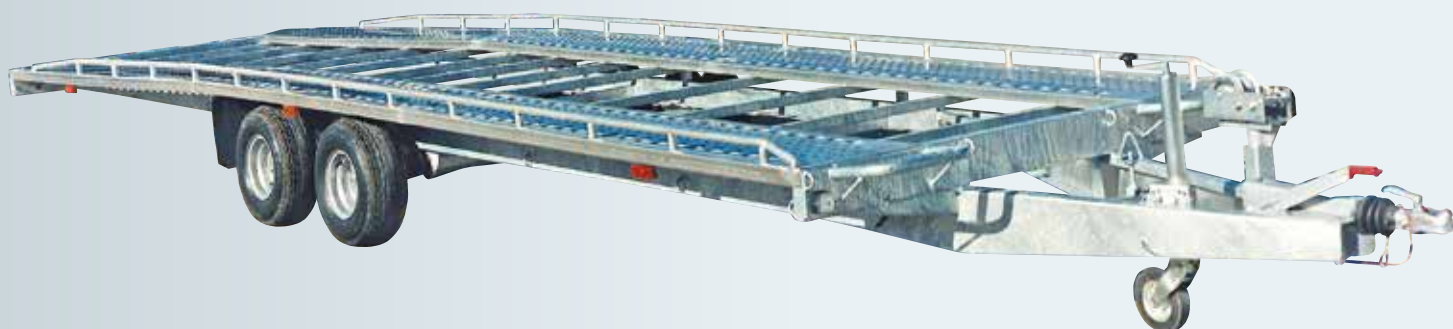

TRASPORTO 2 VEICOLI
 TRANSPORT OF 2 VEHICLES
 TRANSPORT 2 VÉHICULES
 TRANSPORT 2 FAHRZEUGE



 Modello	 Model	 Modèle	 Modell	PA35
Peso a pieno carico	Full load weight	Poids total en charge	Zulässiges Gesamtgewicht	3495/3000 Kg
Peso a vuoto	Empty weight	Poids à vide	Leergewicht	940 kg
Portata utile	Capacity	Charge utile	Nutzlast	2555/2060 Kg
Lunghezza max	Max length	Longueur max	Max. Länge	1029 cm
Larghezza max	Width	Largeur max	Max. Breite	220 cm
Altezza	Height	Hauteur	Höhe	75 cm
Dimensioni utili di carico	Carrying capacity	Dimensions utiles de chargement	Nutzmaße der Ladung	854x220 cm
Altezza piano di carico	Flatbed height	Hauteur plancher de chargement	Höhe der Ladefläche	70 cm
Ruote	Wheels	Roues	Räder	185 R 14C

- FRENO A REPULSIONE MECCANICA CON SBLOCCO AUTOREVERSE PER RETROMARCIA
- SOSPENSIONE A BARRA DI TORSIONE SU GOMMA A RUOTE INDIPENDENTI
- TELAIO PROFILATO TUBOLARE DI GROSSO SPESSORE ZINCATO A CALDO
- PEDANE DI CARICO IN ALLUMINIO DI GROSSO SPESSORE
- IMPIANTO LUCI A NUOVA NORMATIVA COMPRESIVO DI RETROMARCIA
- RUOTINO DI STAZIONAMENTO ZINCATO A CALDO CON CUSCINETTO PER MINIMO SFORZO IN ALZATA
- PIEDINI POSTERIORI DI STAZIONAMENTO

- MECHANICAL OVER-RUN BRAKE WITH AUTOREVERSE RELEASE FOR REVERSING
- TORSION BAR SUSPENSION ON TYRE WITH INDEPENDENT WHEELS
- THICK, HOT-DIP GALVANIZED TUBULAR PROFILED CHASSIS
- THICK ALUMINIUM LOADING PLATFORMS
- LIGHTING SYSTEM COMPLIANT WITH NEW REGULATIONS INCLUDING REVERSING
- HOT-DIP GALVANIZED PARKING BRAKE WITH BEARING FOR MINIMAL STRAIN DURING LIFTING
- REAR PARKING FEET

- FREIN À RÉPULSION MÉCANIQUE AVEC DÉBLOCAGE AUTOMATIQUE EN MARCHÉ ARRIÈRE
- SUSPENSION À BARRE DE TORSION SUR PNEUS À ROUES INDÉPENDANTES
- CHÂSSIS PROFILÉ TUBULAIRE DE GROSSE ÉPAISSEUR GALVANISÉ À CHAUD
- PASSERELLE DE CHARGEMENT EN ALUMINIUM DE GROSSE ÉPAISSEUR
- INSTALLATION ÉCLAIRAGE CONFORME À LA NOUVELLE LÉGISLATION COMPRENANT LA MARCHÉ ARRIÈRE
- ROUE JOCKEY DE STATIONNEMENT GALVANISÉE À CHAUD AVEC COUSSINET POUR UN EFFORT MINIMUM EN LEVÉE
- PIEDS ARRIÈRES DE STATIONNEMENT

- MECHANISCHE AUFLAUFBREMS MIT RÜCKFAHRAUTOMATIK
- EINZELRADAUFHÄNGUNG MIT DREHSTABFEDERUNG AUF GUMMI
- PROFILRAHMEN AUS STARKEN, FEUERVERZINKTEN ROHREN
- LADEBRÜCKE AUS STARKEM ALUMINIUM
- LICHTANLAGE GEM. DEN NEUEN VORSCHRIFTEN EINSCHL. RÜCKFAHRLEUCHTE
- FEUERVERZINKTES FESTSTELLRAD MIT LAGER FÜR MINIMALE ANSTRENGUNG BEIM ANHEBEN
- HINTERE FESTSTELLFÜSSE

PRINCIPALI
ACCESSORI
E FUNZIONI

MAIN
ACCESSORIES
AND FUNCTIONS

PRINCIPAUX
ACCESSOIRES
ET FONCTIONS

HAUPTZUBEHÖR
UND
FUNKTIONEN

PA35



SCHEDA TECNICA

TECHNICAL DATA SHEET

FICHE TECHNIQUE

TECHNISCHES DATENBLATT

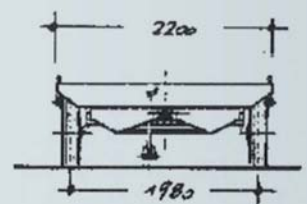
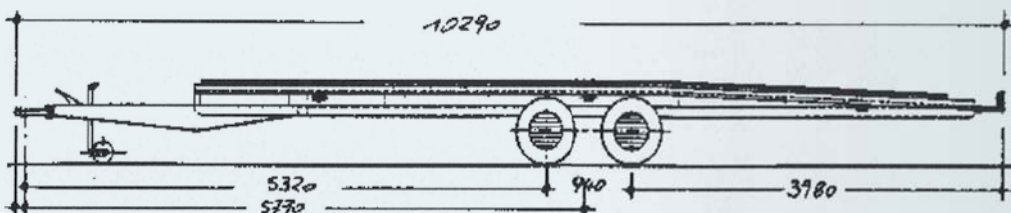

PER INFORMAZIONI E PREZZI POTETE CONSULTARE IL NOSTRO SITO INTERNET OPPURE RIVOLGERVI PRESSO UN RIVENDITORE DI ZONA.
Per tutti i modelli la ruota di scorta è optional.
Dati e misure del presente catalogo sono semplicemente indicativi e non impegnativi.
La ditta si riserva qualsiasi modifica senza preavviso.

FOR INFORMATION AND PRICES YOU CAN VISIT OUR WEBSITE OR CONTACT YOUR LOCAL DEALER.
For all models, the spare tyre is optional.
The data and measurements in this catalogue are merely approximate and not binding. The company reserves the right to make any changes without notice.

POUR TOUTES INFORMATIONS ET POUR CONNAÎTRE UN PRIX, CONSULTEZ NOTRE SITE INTERNET OU BIEN ADRESSEZ-VOUS À UN REVENDEUR.
La roue de secours est en option sur tous les modèles.
Les données et les mesures figurant dans le catalogue sont mentionnées à titre purement indicatif et ne constituent nullement un engagement. L'entreprise se réserve le droit d'effectuer des modifications sans préavis.

INFORMATIONEN ZU PREISEN FINDEN SIE AUF UNSERER INTERNETSEITE, ODER WENDEN SIE SICH AN EINEN HÄNDLER IN IHRER NÄHE.
Das Ersatzrad ist bei allen Modellen Sonderzubehör.
Die Daten und Maße des vorliegenden Katalogs verstehen sich allein zur Information und sind nicht verbindlich. Die Firma behält sich das Recht vor, Änderungen ohne vorherigen Hinweis vorzunehmen.



BASCULANTE IDRAULICO
TILTING HYDRAULIC
BASCULEMENT HYDRAULIQUE
HYDRAULISCHE KIPPVORRICHTUNG



Modello



Model



Modèle



Modell

PAF 25

Peso a pieno carico	Full load weight	Poids total en charge	Zulässiges Gesamtgewicht	2500/2200/2000/1700/1500 Kg
Peso a vuoto	Empty weight	Poids à vide	Leergewicht	900 kg
Portata utile	Capacity	Charge utile	Nutzlast	1600/1300/1100/800/600 Kg
Lunghezza max	Max length	Longueur max	Max. Länge	620 cm
Larghezza max	Width	Largeur max	Max. Breite	212 cm
Altezza	Height	Hauteur	Höhe	225 cm
Dimensioni utili di carico	Carrying capacity	Dimensions utiles de chargement	Nutzmaße der Ladung	470x200x168 cm
Altezza piano di carico	Flatbed height	Hauteur plancher de chargement	Höhe der Ladefläche	55 cm
Ruote	Wheels	Roues	Räder	195/55 R 10

- RIMORCHIO BASCULANTE IDRAULICO
- PIANO DI CARICO A GUIDE DI ALLUMINIO SAGOMATO ANTISCIVOLO
- ARGANO MECCANICO
- PEDANE DI CARICO IN ALLUMINIO DI GROSSO SPESSORE
- PARETI IN ALLUMINIO COIBENTATO
- FIANCATA LATERALE SX APRIBILE VERSO L'ALTO
- PORTA LATERALE D'ISPEZIONE
- FRENO A REPULSIONE MECCANICA CON SBLOCCO AUTOREVERSE PER RETROMARCIA
- SOSPENSIONE A BARRA DI TORSIONE SU GOMMA A RUOTE INDIPENDENTI
- TELAIO PROFILATO DI LAMIERA GROSSO SPESSORE ZINCATA A CALDO
- IMPIANTO LUCI A NUOVA NORMATIVA COMPRENSIVO DI RETROMARCIA
- RUOTINO DI STAZIONAMENTO ZINCATO A CALDO CON CUSCINETTO PER MINIMO SFORZO IN ALZATA

- HYDRAULIC TILTING TRAILER
- LOADING PLATFORM WITH SHAPED NON-SLIP ALUMINIUM GUIDES
- MECHANICAL WINCH
- THICK ALUMINIUM LOADING PLATFORMS
- INSULATED ALUMINIUM WALLS
- LEFT SIDE PANEL THAT CAN BE OPENED UPWARDS
- SIDE INSPECTION DOOR
- MECHANICAL OVER-RUN BRAKE WITH AUTOREVERSE RELEASE FOR REVERSING
- TORSION BAR SUSPENSION ON TYRE WITH INDEPENDENT WHEELS
- THICK, HOT-DIP GALVANISED SHEET METAL PROFILED CHASSIS
- LIGHTING SYSTEM COMPLIANT WITH NEW REGULATIONS INCLUDING REVERSING
- HOT-DIP GALVANISED PARKING BRAKE WITH BEARING FOR MINIMAL STRAIN DURING LIFTING

- REMORQUE À BASCULEMENT HYDRAULIQUE
- PLANCHER DE CHARGEMENT AVEC DISPOSITIF DE GUIDAGE EN ALUMINIUM PROFILÉ ANTIDÉRAPANT
- TREUIL MÉCANIQUE
- PASSERELLE DE CHARGEMENT EN ALUMINIUM DE GROSSE ÉPAISSEUR
- PAROIS EN ALUMINIUM CALORIFUGÉ
- LONGERON LATÉRAL GAUCHE OUVRABLE VERS LE HAUT
- PORTE LATÉRALE D'INSPECTION
- FREIN À RÉPULSION MÉCANIQUE AVEC DÉBLOCAGE AUTOMATIQUE EN MARCHÉ ARRIÈRE
- SUSPENSION À BARRÉ DE TORSION SUR PNEUS À ROUES INDÉPENDANTES
- CHÂSSIS PROFILÉ EN TÔLE DE GROSSE ÉPAISSEUR GALVANISÉE À CHAUD
- INSTALLATION ÉCLAIRAGE CONFORME À LA NOUVELLE LÉGISLATION COMPRENANT LA MARCHÉ ARRIÈRE
- ROUE JOCKEY DE STATIONNEMENT GALVANISÉE À CHAUD AVEC COUSSINET POUR UN EFFORT MINIMUM EN LEVÉ

- HYDRAULISCHER KIPPANHÄNGER
- LADEBRÜCKE MIT FÜHRUNGEN AUS RUTSCHFESTEM GEFORMTEM ALUMINIUM
- MECHANISCHE WINDE
- LADEBRÜCKE AUS STARKEM ALUMINIUM
- WÄNDE AUS ISOLIERTEM ALUMINIUM
- DIE LINKE SEITENWAND IST NACH OBEN AUFKLABBAR
- SEITLICHE INSPEKTIONSKLAPPE
- MECHANISCHE AUFLAUFbremse MIT RÜCKFAHRAUTOMATIK
- EINZELRADAUFHÄNGUNG MIT DREHSTABFEDERUNG AUF GUMMI
- PROFILRAHMEN AUS STARKEM, FEUERVERZINKTEM BLECH
- LICHTANLAGE GEM. DEN NEUEN VORSCHRIFTEN EINSCHL. RÜCKFAHRLUCHE
- FEUERVERZINKTES FESTSTELLRAD MIT LAGER FÜR MINIMALE ANSTRENGUNG BEIM ANHEBEN

PRINCIPALI
ACCESSORI
E FUNZIONI

MAIN
ACCESSORIES
AND FUNCTIONS

PRINCIPAUX
ACCESSOIRES
ET FONCTIONS

HAUPTZUBEHÖR
UND
FUNKTIONEN

PAF 25

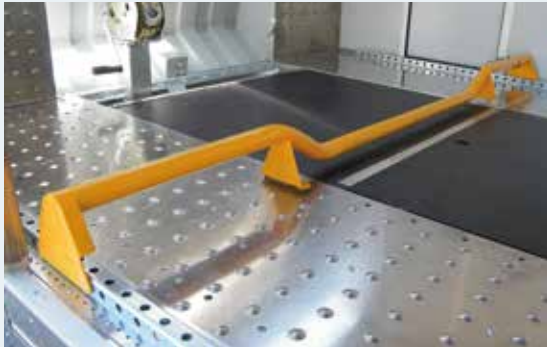

SCHEDA TECNICA

TECHNICAL DATA SHEET

FICHE TECHNIQUE

TECHNISCHES DATENBLATT

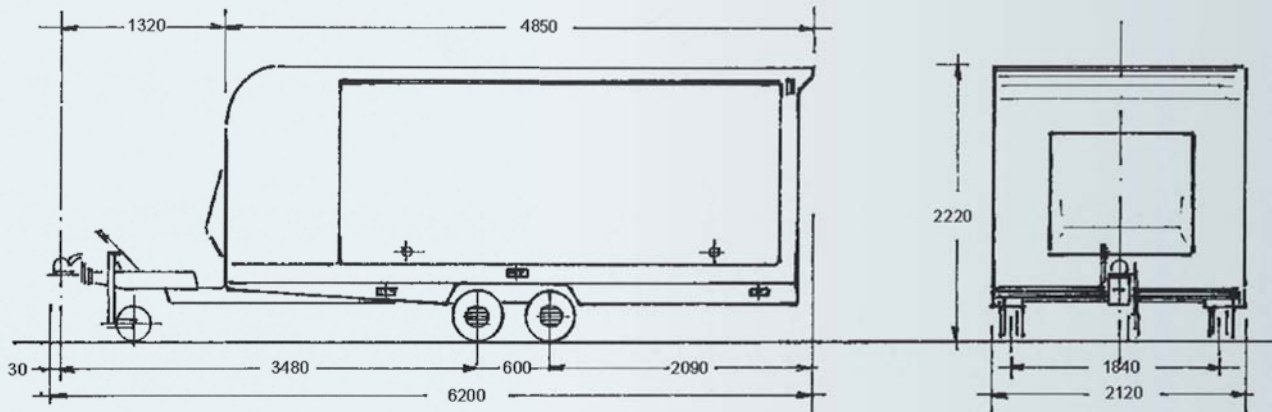

PER INFORMAZIONI E PREZZI POTETE CONSULTARE IL NOSTRO SITO INTERNET OPPURE RIVOLGERVI PRESSO UN RIVENDITORE DI ZONA.
Per tutti i modelli la ruota di scorta è optional. Dati e misure del presente catalogo sono semplicemente indicativi e non impegnativi. La ditta si riserva qualsiasi modifica senza preavviso.

FOR INFORMATION AND PRICES YOU CAN VISIT OUR WEBSITE OR CONTACT YOUR LOCAL DEALER. For all models, the spare tyre is optional. The data and measurements in this catalogue are merely approximate and not binding. The company reserves the right to make any changes without notice.

POUR TOUTES INFORMATIONS ET POUR CONNAÎTRE UN PRIX, CONSULTEZ NOTRE SITE INTERNET OU BIEN ADRESSEZ-VOUS À UN REVENDEUR.
La roue de secours est en option sur tous les modèles. Les données et les mesures figurant dans le catalogue sont mentionnées à titre purement indicatif et ne constituent nullement un engagement. L'entreprise se réserve le droit d'effectuer des modifications sans préavis.

INFORMATIONEN ZU PREISEN FINDEN SIE AUF UNSERER INTERNETSEITE, ODER WENDEN SIE SICH AN EINEN HÄNDLER IN IHRER NÄHE.
Das Ersatzrad ist bei allen Modellen Sonderzubehör. Die Daten und Maße des vorliegenden Katalogs verstehen sich allein zur Information und sind nicht verbindlich. Die Firma behält sich das Recht vor, Änderungen ohne vorherigen Hinweis vorzunehmen.



BASCULANTE IDRAULICO
TILTING HYDRAULIC
BASCULEMENT HYDRAULIQUE
HYDRAULISCHE KIPPVORRICHTUNG



Modello	Model	Modèle	Modell	PAF 25/L	PAF 25/L
Peso a pieno carico	Full load weight	Poids total en charge	Zulässiges Gesamtgewicht	3000/2800 Kg	2500/2200/2000/1700/1500 Kg
Peso a vuoto	Empty weight	Poids à vide	Leergewicht	1000 kg	1000 kg
Portata utile	Capacity	Charge utile	Nutzlast	2000/1800 Kg	1500/1200/1000/700/500 Kg
Lunghezza max	Max length	Longueur max	Max. Länge	710 cm	695 cm
Larghezza max	Width	Largeur max	Max. Breite	222 cm	222 cm
Altezza	Height	Hauteur	Höhe	225 cm	225 cm
Dimensioni utili di carico	Carrying capacity	Dimensions utiles de chargement	Nutzmaße der Ladung	542x210x168 cm	545x210x168 cm
Altezza piano di carico	Flatbed height	Hauteur plancher de chargement	Höhe der Ladefläche	55 cm	55 cm
Ruote	Wheels	Roues	Räder	195/55 R 10	195/55 R 10

- RIMORCHIO BASCULANTE IDRAULICO
- PIANO DI CARICO A GUIDE DI ALLUMINIO SAGOMATO ANTISCIVOLO
- ARGANO MECCANICO
- PEDANE DI CARICO IN ALLUMINIO DI GROSSO SPESSORE
- PARETI IN ALLUMINIO COIBENTATO
- FIANCATA LATERALE SX APRIBILE VERSO L'ALTO
- PORTA LATERALE D'ISPEZIONE
- FRENO A REPULSIONE MECCANICA CON SBLOCCO AUTOREVERSE PER RETROMARCIA
- SOSPENSIONE A BARRA DI TORSIONE SU GOMMA A RUOTE INDIPENDENTI
- TELAIO PROFILATO DI LAMIERA GROSSO SPESSORE ZINCATA A CALDO
- IMPIANTO LUCI A NUOVA NORMATIVA COMPRENSIVO DI RETROMARCIA
- RUOTINO DI STAZIONAMENTO ZINCATO A CALDO CON CUSCINETTO PER MINIMO SFORZO IN ALZATA

- HYDRAULIC TILTING TRAILER
- LOADING PLATFORM WITH SHAPED NON-SLIP ALUMINIUM GUIDES
- MECHANICAL WINCH
- THICK ALUMINIUM LOADING PLATFORMS
- INSULATED ALUMINIUM WALLS
- LEFT SIDE PANEL THAT CAN BE OPENED UPWARDS
- SIDE INSPECTION DOOR
- MECHANICAL OVER-RUN BRAKE WITH AUTOREVERSE RELEASE FOR REVERSING
- TORSION BAR SUSPENSION ON TYRE WITH INDEPENDENT WHEELS
- THICK, HOT-DIP GALVANISED SHEET METAL PROFILED CHASSIS
- LIGHTING SYSTEM COMPLIANT WITH NEW REGULATIONS INCLUDING REVERSING
- HOT-DIP GALVANISED PARKING BRAKE WITH BEARING FOR MINIMAL STRAIN DURING LIFTING

- REMORQUE À BASCULEMENT HYDRAULIQUE
- PLANCHER DE CHARGEMENT AVEC DISPOSITIF DE GUIDAGE EN ALUMINIUM PROFILÉ ANTIDÉRAPANT
- TREUIL MÉCANIQUE
- PASSERELLE DE CHARGEMENT EN ALUMINIUM DE GROSSE ÉPAISSEUR
- PAROIS EN ALUMINIUM CALORIFUGÉ
- LONGERON LATÉRAL GAUCHE OUVRABLE VERS LE HAUT
- PORTE LATÉRALE D'INSPECTION
- FREIN À RÉPULSION MÉCANIQUE AVEC DÉBLOCAGE AUTOMATIQUE EN MARCHÉ ARRIÈRE
- SOSPENSION À BARRÉ DE TORSION SUR PNEUS À ROUES INDÉPENDANTES
- CHÂSSIS PROFILÉ EN TÔLE DE GROSSE ÉPAISSEUR GALVANISÉE À CHAUD
- INSTALLATION ÉCLAIRAGE CONFORME À LA NOUVELLE LÉGISLATION COMPRENANT LA MARCHÉ ARRIÈRE
- ROUE JOCKEY DE STATIONNEMENT GALVANISÉE À CHAUD AVEC COUSSINET POUR UN EFFORT MINIMUM EN LEVÉ

- HYDRAULISCHER KIPPANHÄNGER
- LADEBRÜCKE MIT FÜHRUNGEN AUS RUTSCHFESTEM GEFORMTEM ALUMINIUM
- MECHANISCHE WINDE
- LADEBRÜCKE AUS STARKEM ALUMINIUM
- WÄNDE AUS ISOLIERTEM ALUMINIUM
- DIE LINKE SEITENWAND IST NACH OBEN AUFKLAPPBAR
- SEITLICHE INSPEKTIONSKLAPPE
- MECHANISCHE AUFLAUFbremSE MIT RÜCKFAHRAUTOMATIK
- EINZELRAUFAUHÄNGUNG MIT DREHSTABFEDERUNG AUF GUMMI
- PROFILRAHMEN AUS STARKEM, FEUERVERZINKTEM BLECH
- LICHTANLAGE GEM. DEN NEUEN VORSCHRIFTEN EINSCHL. RÜCKFAHRLEUCHTE
- FEUERVERZINKTES FESTSTELLRAD MIT LAGER FÜR MINIMALE ANSTRENGUNG BEIM ANHEBEN

PRINCIPALI
ACCESSORI
E FUNZIONI

MAIN
ACCESSORIES
AND FUNCTIONS

PRINCIPAUX
ACCESSOIRES
ET FONCTIONS

HAUPTZUBEHÖR
UND
FUNKTIONEN

PAF 25/L

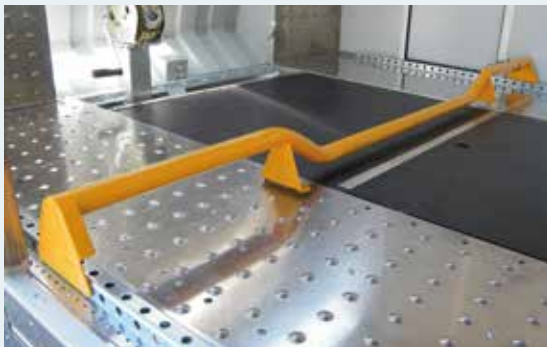

SCHEDA TECNICA

TECHNICAL DATA SHEET

FICHE TECHNIQUE

TECHNISCHES DATENBLATT

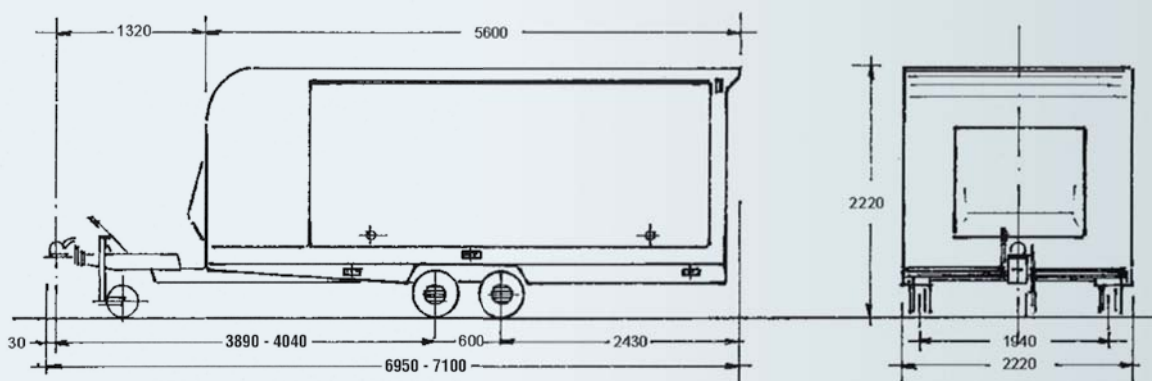

PER INFORMAZIONI E PREZZI POTETE CONSULTARE IL NOSTRO SITO INTERNET OPPURE RIVOLGERVI PRESSO UN RIVENDITORE DI ZONA.
Per tutti i modelli la ruota di scorta è optional. Dati e misure del presente catalogo sono semplicemente indicativi e non impegnativi. La ditta si riserva qualsiasi modifica senza preavviso.

FOR INFORMATION AND PRICES YOU CAN VISIT OUR WEBSITE OR CONTACT YOUR LOCAL DEALER. For all models, the spare tyre is optional. The data and measurements in this catalogue are merely approximate and not binding. The company reserves the right to make any changes without notice.

POUR TOUTES INFORMATIONS ET POUR CONNAÎTRE UN PRIX, CONSULTEZ NOTRE SITE INTERNET OU BIEN ADRESSEZ-VOUS À UN REVENDEUR.
La roue de secours est en option sur tous les modèles. Les données et les mesures figurant dans le catalogue sont mentionnées à titre purement indicatif et ne constituent nullement un engagement. L'entreprise se réserve le droit d'effectuer des modifications sans préavis.

INFORMATIONEN ZU PREISEN FINDEN SIE AUF UNSERER INTERNETSEITE, ODER WENDEN SIE SICH AN EINEN HÄNDLER IN IHRER NÄHE.
Das Ersatzrad ist bei allen Modellen Sonderzubehör. Die Daten und Maße des vorliegenden Katalogs verstehen sich allein zur Information und sind nicht verbindlich. Die Firma behält sich das Recht vor, Änderungen ohne vorherigen Hinweis vorzunehmen.



**BASCULANTE IDRAULICO
TILTING HYDRAULIC
BASCULEMENT HYDRAULIQUE
HYDRAULISCHE KIPPVORRICHTUNG**



Modello	Model	Modèle	Modell	PAF 25/XL
Peso a pieno carico	Full load weight	Poids total en charge	Zulässiges Gesamtgewicht	3000/2800/2500 Kg
Peso a vuoto	Empty weight	Poids à vide	Leergewicht	1100 kg
Portata utile	Capacity	Charge utile	Nutzlast	1900/1700/1400 Kg
Lunghezza max	Max length	Longueur max	Max. Länge	710 cm
Larghezza max	Width	Largeur max	Max. Breite	250 cm
Altezza	Height	Hauteur	Höhe	225 cm
Dimensioni utili di carico	Carrying capacity	Dimensions utiles de chargement	Nutzmaße der Ladung	545x238x168 cm
Altezza piano di carico	Flatbed height	Hauteur plancher de chargement	Höhe der Ladefläche	55 cm
Ruote	Wheels	Roues	Räder	195/55 R 10

- RIMORCHIO BASCULANTE IDRAULICO
- PIANO DI CARICO A GUIDE DI ALLUMINIO SAGOMATO ANTISCIVOLO
- ARGANO MECCANICO
- PEDANE DI CARICO IN ALLUMINIO DI GROSSO SPESSORE
- PARETI IN ALLUMINIO COIBENTATO
- FIANCATA LATERALE SX APRIBILE VERSO L'ALTO
- PORTA LATERALE D'ISPEZIONE
- FRENO A REPULSIONE MECCANICA CON SBLOCCO AUTOREVERSE PER RETROMARCIA
- SOSPENSIONE A BARRA DI TORSIONE SU GOMMA A RUOTE INDIPENDENTI
- TELAIO PROFILATO DI LAMIERA GROSSO SPESSORE ZINCATA A CALDO
- IMPIANTO LUCI A NUOVA NORMATIVA COMPRENSIVO DI RETROMARCIA
- RUOTINO DI STAZIONAMENTO ZINCATO A CALDO CON CUSCINETTO PER MINIMO SFORZO IN ALZATA

- HYDRAULIC TILTING TRAILER
- LOADING PLATFORM WITH SHAPED NON-SLIP ALUMINIUM GUIDES
- MECHANICAL WINCH
- THICK ALUMINIUM LOADING PLATFORMS
- INSULATED ALUMINIUM WALLS
- LEFT SIDE PANEL THAT CAN BE OPENED UPWARDS
- SIDE INSPECTION DOOR
- MECHANICAL OVER-RUN BRAKE WITH AUTOREVERSE RELEASE FOR REVERSING
- TORSION BAR SUSPENSION ON TYRE WITH INDEPENDENT WHEELS
- THICK, HOT-DIP GALVANISED SHEET METAL PROFILED CHASSIS
- LIGHTING SYSTEM COMPLIANT WITH NEW REGULATIONS INCLUDING REVERSING
- HOT-DIP GALVANISED PARKING BRAKE WITH BEARING FOR MINIMAL STRAIN DURING LIFTING

- REMORQUE À BASCULEMENT HYDRAULIQUE
- PLANCHER DE CHARGEMENT AVEC DISPOSITIF DE GUIDAGE EN ALUMINIUM PROFILÉ ANTIDÉRAPANT
- TREUIL MÉCANIQUE
- PASSERELLE DE CHARGEMENT EN ALUMINIUM DE GROSSE ÉPAISSEUR
- PAROIS EN ALUMINIUM CALORIFUGÉ
- LONGERON LATÉRAL GAUCHE OUVRABLE VERS LE HAUT
- PORTE LATÉRALE D'INSPECTION
- FREIN À RÉPULSION MÉCANIQUE AVEC DÉBLOCAGE AUTOMATIQUE EN MARCHÉ ARRIÈRE
- SUSPENSION À BARRÉ DE TORSION SUR PNEUS À ROUES INDÉPENDANTES
- CHÂSSIS PROFILÉ EN TÔLE DE GROSSE ÉPAISSEUR GALVANISÉE À CHAUD
- INSTALLATION ÉCLAIRAGE CONFORME À LA NOUVELLE LÉGISLATION COMPRENANT LA MARCHÉ ARRIÈRE
- ROUE JOCKEY DE STATIONNEMENT GALVANISÉE À CHAUD AVEC COUSSINET POUR UN EFFORT MINIMUM EN LEVÉ

- HYDRAULISCHER KIPPANHÄNGER
- LADEBRÜCKE MIT FÜHRUNGEN AUS RUTSCHFESTEM GEFORMTEM ALUMINIUM
- MECHANISCHE WINDE
- LADEBRÜCKE AUS STARKEM ALUMINIUM
- WÄNDE AUS ISOLIERTEM ALUMINIUM
- DIE LINKE SEITENWAND IST NACH OBEN AUFLAPPBAR
- SEITLICHE INSPEKTIONSKLAPPE
- MECHANISCHE AUFLAUFbremSE MIT RÜCKFAHRAUTOMATIK
- EINZELRADAUFHÄNGUNG MIT DREHSTABFEDERUNG AUF GUMMI
- PROFILRAHMEN AUS STARKEM, FEUERVERZINKTEM BLECH
- LICHTANLAGE GEM. DEN NEUEN VORSCHRIFTEN EINSCHL. RÜCKFAHRLEUCHTE
- FEUERVERZINKTES FESTSTELLRAD MIT LAGER FÜR MINIMALE ANSTRENGUNG BEIM ANHEBEN

PRINCIPALI
ACCESSORI
E FUNZIONI

MAIN
ACCESSORIES
AND FUNCTIONS

PRINCIPAUX
ACCESSOIRES
ET FONCTIONS

HAUPTZUBEHÖR
UND
FUNKTIONEN

PAF 25/XL

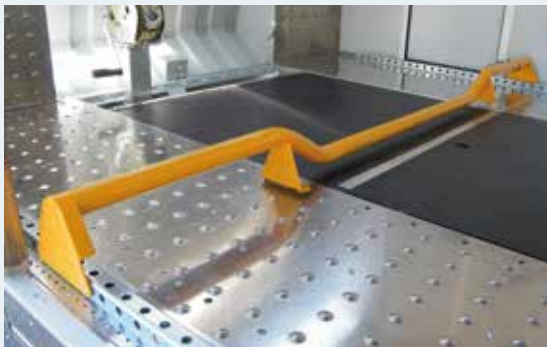

SCHEDA TECNICA

TECHNICAL DATA SHEET

FICHE TECHNIQUE

TECHNISCHES DATENBLATT

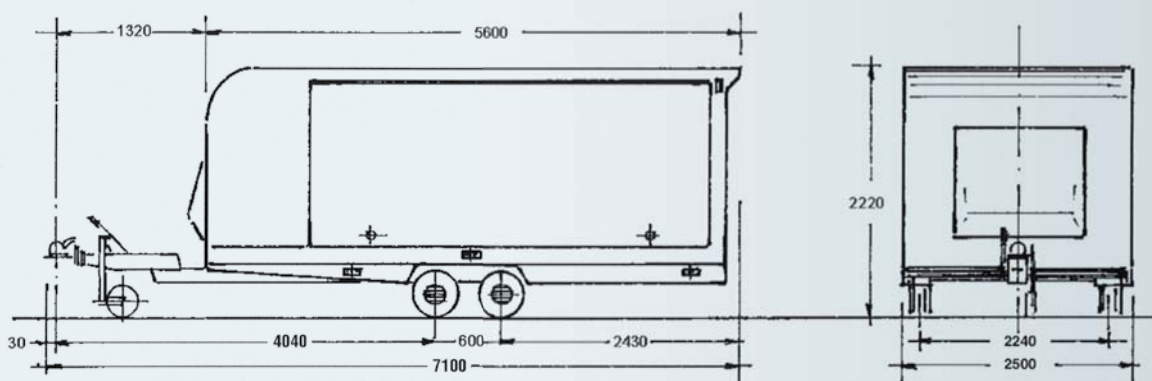

PER INFORMAZIONI E PREZZI POTETE CONSULTARE IL NOSTRO SITO INTERNET OPPURE RIVOLGERVI PRESSO UN RIVENDITORE DI ZONA.
Per tutti i modelli la ruota di scorta è optional. Dati e misure del presente catalogo sono semplicemente indicativi e non impegnativi. La ditta si riserva qualsiasi modifica senza preavviso.

FOR INFORMATION AND PRICES YOU CAN VISIT OUR WEBSITE OR CONTACT YOUR LOCAL DEALER. For all models, the spare tyre is optional. The data and measurements in this catalogue are merely approximate and not binding. The company reserves the right to make any changes without notice.

POUR TOUTES INFORMATIONS ET POUR CONNAÎTRE UN PRIX, CONSULTEZ NOTRE SITE INTERNET OU BIEN ADRESSEZ-VOUS À UN REVENDEUR.
La roue de secours est en option sur tous les modèles. Les données et les mesures figurant dans le catalogue sont mentionnées à titre purement indicatif et ne constituent nullement un engagement. L'entreprise se réserve le droit d'effectuer des modifications sans préavis.

INFORMATIONEN ZU PREISEN FINDEN SIE AUF UNSERER INTERNETSEITE, ODER WENDEN SIE SICH AN EINEN HÄNDLER IN IHRER NÄHE.
Das Ersatzrad ist bei allen Modellen Sonderzubehör. Die Daten und Maße des vorliegenden Katalogs verstehen sich allein zur Information und sind nicht verbindlich. Die Firma behält sich das Recht vor, Änderungen ohne vorherigen Hinweis vorzunehmen.